

# グリッドフレックス

大引材と根太材が一体化した、パネル式のスラブシステム型枠です

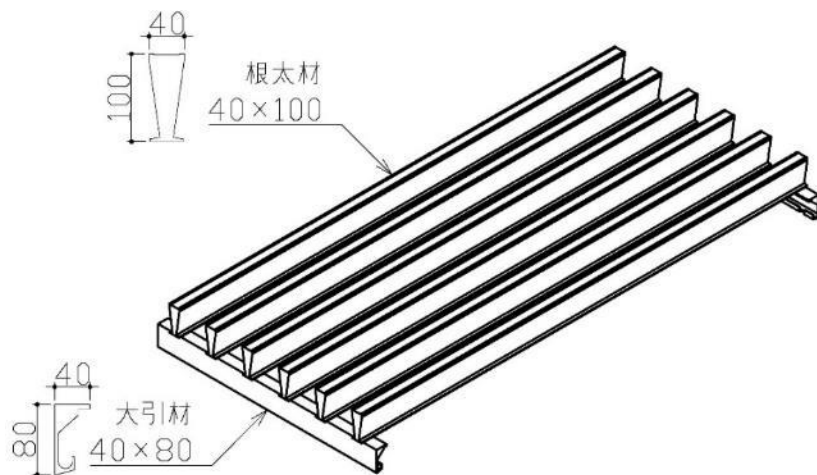

規則的な手順で、下側から安全に型枠組立が出来、安全作業に貢献します。

組立・脱型時の、騒音が軽減します。

長手方向に、2.0m（1.8m）の間隔があり、スラブ下を有効に活用できます。

# グリッドフレックス の特徴

専用金具の取り付けが、ワンタッチで可能です

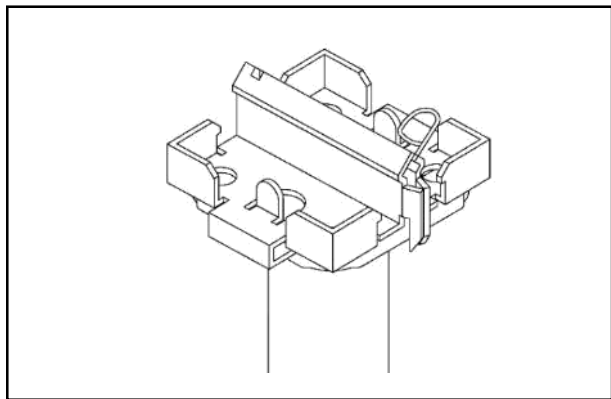
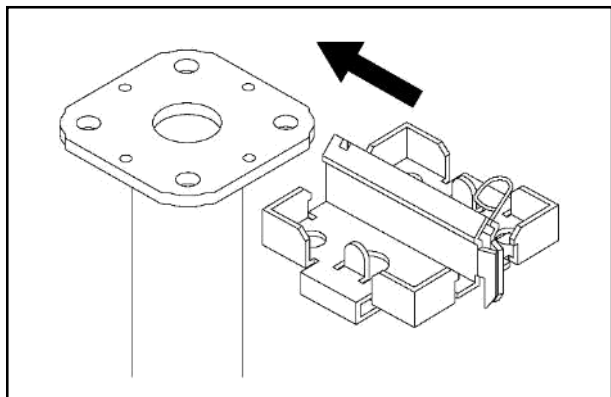

一般的なパイプサポートが、使用出来ます  
(□-140×140)

※フラワー型の受皿にも、対応が可能です



# グリッドフレックス の特徴

高所作業が少なく、下からの組立で安全に作業ができます

基本作業は、シャタリングエイド（押し上げ治具）で、パネルを押し上げるシンプルなものです。規則的な手順で、下から安全な型枠の組立が可能です。

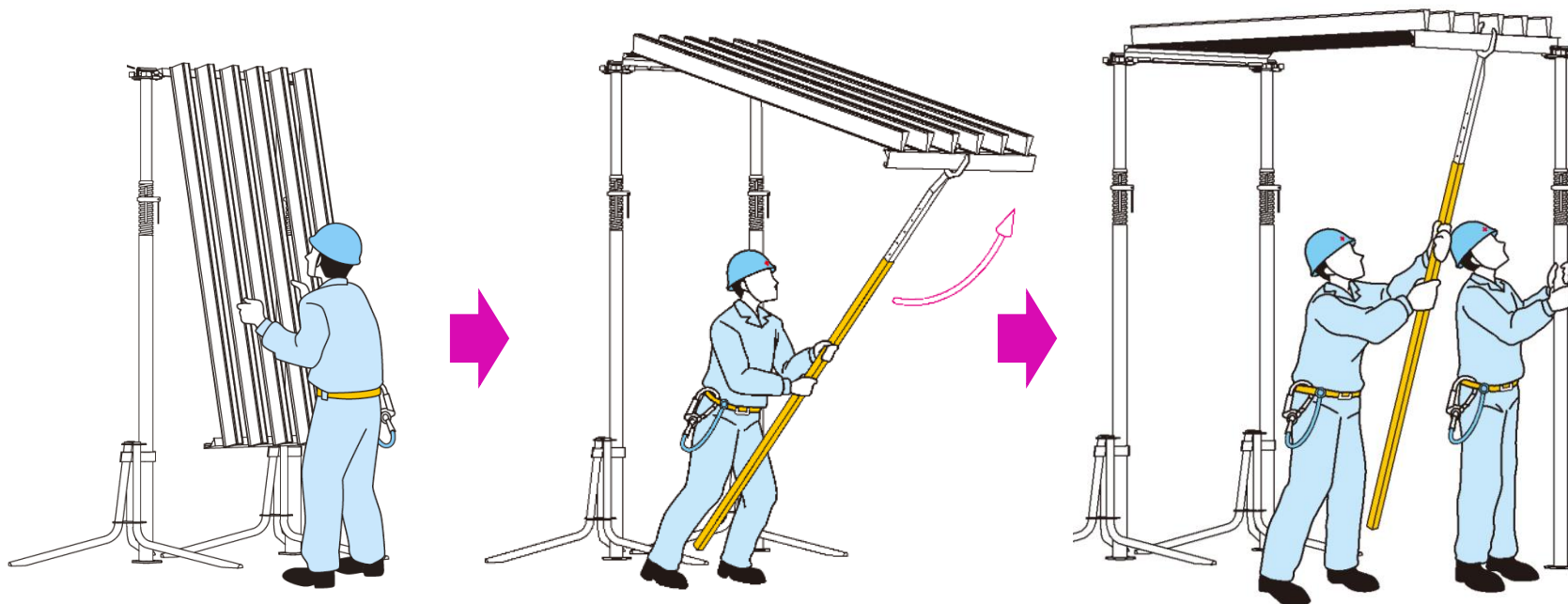

①標準パネルを、パイプサポートに取り付けたサポートヘッドに、ひっかけます。

②シャタリングエイドで、標準パネルを押し上げます。

③パイプサポートで突き支えます。

# グリッドフレックス の特徴

2.0m (ヨーロッパ規格) ・ 1.8m (日本規格) 2種類のラインナップ

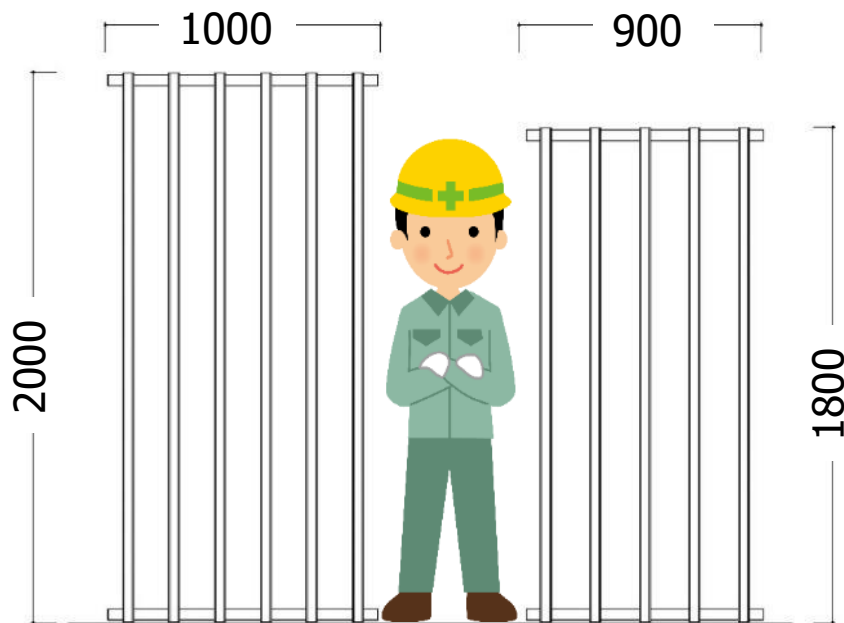

GFP200X100  
20.3kg/枚

GFP180X90  
15.4kg/枚

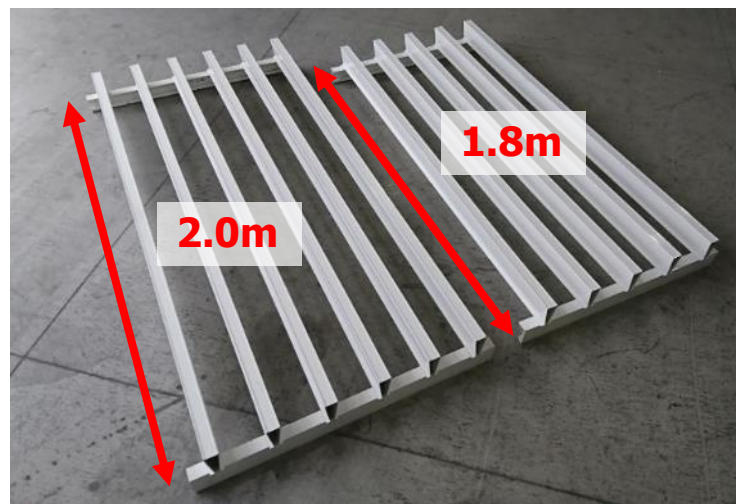

日建リース工業 オリジナル規格 1.8m × 0.9m パネル を、追加しました。

躯体条件に合わせて、お選び頂けます。